

RST

32754, 32755, 33758

проекционные часы

автоматическая настройка
времени и даты по радиосигналам
точного времени rsc 77.5 GMT+4

основная инструкция
по применению

RU



www.rst-moscow.ru

Q754/755/758



Компания RST благодарна Вам за покупку новых проекционных часов RST32754/Q754, RST32755/Q755, RST32758/Q758, в которой воплощены, кроме современных высокотехнологичных идей самые последние достижения компании RST в области дизайна и эргономики. Обтекаемые линии и динамичный силуэт новой модели придают ей неповторимый шик. Проекционные часы предназначена для использования дома и на работе, и мы надеемся, что Вы будете ею довольны. Для того, чтобы полностью использовать все возможности прибора, пожалуйста, внимательно прочтите данную инструкцию и посетите сайт компании.

- проекция времени, времени установленных будильников и температуры воздуха в помещении на стену или потолок в тёмное время суток
 - лёгкая настройка фокуса и положения проецируемого изображения, возможность поворота изображения на 180°
 - возможность отключения подсветки дисплея
 - мягкая оранжевая подсветка дисплея
 - часы с системой синхронизации времени и даты по радиосигналам точного времени RCC 77.5 kHz*, возможность установки времени в ручную
 - система DST - автоматический переход на зимнее/летнее время (по умолчанию отключена)
 - вечный календарь с указанием даты, месяца, дня и номера недели
 - система "Intelligent alarm" (разумный будильник):
 - "gentle alarm" постепенное увеличение громкости сигнала будильника
 - "snooze" повтор сигнала будильника через 8 минут
 - "single alarm" однократный звонок
 - "workday alarm" звонок только по рабочим дням недели
 - анимированный лунный календарь с указанием силы приливов и отливов
 - температура внутри помещения, тенденция ее изменения
 - температура может индицироваться в °C
 - отображение информации на английском, немецком, французском, итальянском и русском языках
 - индикатор состояния батареи
 - возможность работы без батареек (в этом случае необходим сетевой адаптер)
- * Радиосигналы точного времени RCC 77.5 kHz покрывают не всю территорию Российской Федерации, на распространение сигналов влияют время года, погодные условия, время суток, различные радио и механические помехи. При невозможности или нестабильности приёма сигнала RCC 77.5 kHz в месте установки погодной станции, часы и календарь будут работать в обычном режиме.
- gsc 77.5 UTC/GMT интеллектуальная технология разработанная компанией RST позволяет в автоматическом режиме произвести настройку метеостанции. При приёме данных от радио датчика находящегося возле окна (в зоне благоприятной для принятия радиосигналов gsc), базовая станция получает информацию не только о температуре на улице а также точное время и текущую дату и автоматически настраивается.

Дисплей, кнопки управления проекционной метеостанции

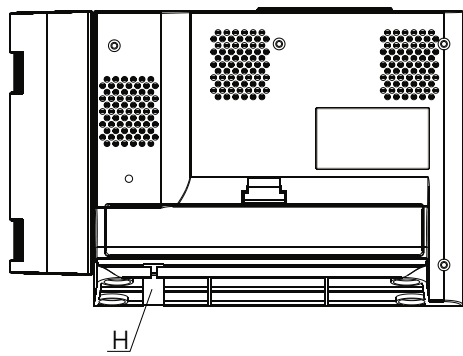
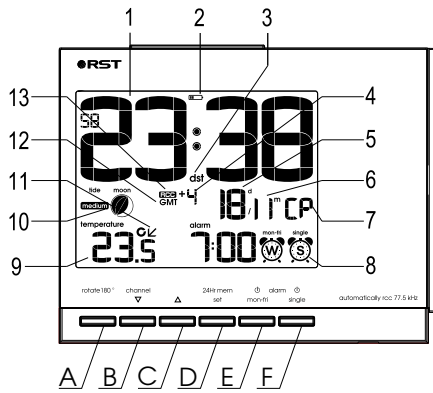
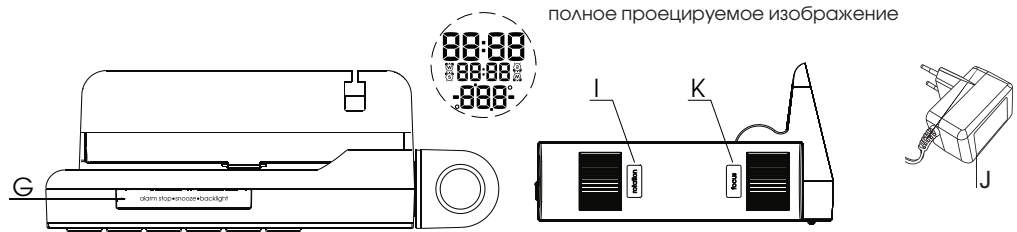

1. текущее время
 2. индикатор разряженной батареи
 3. индикатор dst (автоматическое переключение с зимнего на летнее время)
 4. часовая зона (от GMT)
 5. дата
 6. месяц
 7. день недели
 8. 2 будильника
 9. температура воздуха в помещении
 10. лунный календарь, указатель интенсивности приливов и отливов
 11. тенденция изменения температуры воздуха в помещении
 12. индикатор часовой зоны
 13. индикатор приёма сигнала точного времени rsc77
- A "rotate 180°" поворот изображения на 180° / отключение и включение проектора
- B "channel " выбор канала / принудительный поиск радиодатчиков / уменьшение устанавливаемого параметра
- C "mmHg, hPa " выбор единиц измерения атмосферного давления / увеличение устанавливаемого параметра
- D "set" настройка метеостанции
- E "s alarm" одноразовый будильник
- F "w alarm" будильник по рабочим дням (понедельник-пятница)
- G "alarm stop, snooze, backlight" выключение сигнала будильника / повтор сигнала будильника / выключение и включение подсветки дисплея/выбор яркости подсветки дисплея
- H место подключения адаптера
- I колесо точной настройки положения проецируемого изображения
- K колесо настройки резкости проецируемого изображения
- J сетевой адаптер

По умолчанию в приборе установлена часовая зона GMT+4. Для приёма сигналов точного времени и отображении на дисплее для Москвы (Российская Федерация), начиная с октября 2014 года следует установить часовую зону GMT+3 и не включать режим перехода на зимнее время dst. Для иных регионов, необходимо установить часовую зону от GMT а также, в случае, если в Вашей стране существует переход с зимнего на летнее время, необходимо включить систему dst руководствуясь настоящей инструкцией, раздел «настройка проекционной метеостанции».

назначение кнопок

- нажмите на кнопку "rotate 180°" для поворота проецируемого изображения на 180°
- нажмите и удерживайте кнопку "rotate 180°" в течение 3-х секунд для отключения или включения проектора
- нажмите и удерживайте кнопку "backlight" для выключения подсветки дисплея (в случае, если адаптер подключен и подсветка работает постоянно)
- нажмите и удерживайте кнопку "set" в течение 3-х секунд для перехода в режим настройки метеостанции
- нажмите на кнопку "s alarm" для включения или отключения одноразового будильника
- нажмите и удерживайте кнопку "s alarm" для входа в режим установки одноразового будильника
- нажмите на кнопку "w alarm" для включения или отключения будильника по рабочим дням (понедельник-пятница)
- нажмите и удерживайте кнопку "w alarm" для входа в режим установки будильника по рабочим дням (понедельник-пятница)
- в процессе работы звукового сигнала будильника, нажмите на кнопку "snooze" для включения функции snooze (отключение и автоматический повтор сигнала будильника через 8 минут)
- нажмите на кнопку "light" для включения подсветки дисплея на 5 секунд (в случае, если адаптер подключен, подсветка включается автоматически и работает постоянно)
- нажмите на кнопку "channel" для переключения между каналами или выбора режима автоматического мониторинга 3-х каналов >CH1>CH2>CH3>CH1...
- нажмите и удерживайте кнопку "channel" для стирания зарегистрированных радиодатчиков и начала нового поиска радиодатчиков для выбранного канала

изменение яркости подсветки дисплея

В нормальном режиме работы, при включённом адаптере, нажмите и удерживайте кнопку "backlight", яркость подсветки дисплея будет постепенно изменяться, для фиксирования желаемого уровня отпустите кнопку.

начало работы, установка и замена элементов питания

Откройте отсек для батареек, вставьте две новые батарейки типа ALKALINE размера AA соблюдая полярность. Плотнo закройте крышку отсека для батареек. И/или подключите сетевой адаптер в разъем, находящийся в нижней части подставки проекционных часов. Нажмите и удерживайте в течение 3-х секунд кнопку "set", установите дату, текущее время, часовую зону GMT+3 (для Московского региона) или GMT+3 + разница от времени в Москве (для иного региона) и DST "OFF".

режим постоянного проецирования времени, времени будильников, комнатной температуры и подсветки**подключение сетевого адаптера**

Для включения режима работы подсветки дисплея и проекции времени, температуры воздуха и прогноза погоды в постоянном режиме, а также экономии элементов питания, подключите сетевой адаптер в сеть 220-230 В, вставьте штекер в специальное отверстие, находящиеся в нижней части погодной проекционной станции (см. рисунок).

замечание

При включённом сетевом адаптере погодная проекционная станция может работать без элементов питания. При кратковременном перерыве питания или отключении от сети, все предустановленные данные пропадут. При приёме сигналов точного времени и даты время, дата, число будут восстановлены согласно установкам по умолчанию – GMT+4.

настройка проецируемого изображения

1. При включенном сетевом адаптере автоматически будет активирован режим непрерывного проецирования, подсветка дисплея также будет включена.
2. Установите проекционную метеостанцию в удобное Вам место, направьте проектор на стену или потолок.
3. При помощи кнопки "rotate 180°" Вы можете развернуть проекцию на 180°, более точно позиционировать проекцию Вы сможете при помощи регулятора находящегося в верхней части проектора.
4. Резкость изображения настройте при помощи регулятора, расположенного в нижней части проектора.

замечание

В дневное время, проектор должен быть выключен. Для выключения нажмите и удерживайте в течение 3-х секунд кнопку "rotate 180°".

выключение проектора и подсветки дисплея

- Нажмите и удерживайте кнопку "rotate 180°" в течение 3-х секунд для отключения или включения проектора.
- Нажмите и удерживайте кнопку "light" для выключения или включения подсветки дисплея.

замечание (заводская установка)

В случае, если сетевой адаптер не подключён, проектор и подсветка будут активированы после ручного включения (нажмите на кнопку "light").

В случае, если адаптер подключен, проектор и подсветка будут включены постоянно.

настройка проекционной метеостанции

- нажмите и удерживайте кнопку "set" в течение 3-х секунд для перехода в режим настройки метеостанции
- «RCC ON/OFF» будет мигать, нажмите кнопку "▲" или "▼" для включения или отключения функции rcc (автоматическая синхронизация времени и даты по сигналам точного времени), по умолчанию rcc включена, нажмите "set" для подтверждения
- «DST ON/OFF» будет мигать, нажмите кнопку "▲" или "▼" для включения или отключения функции dst (автоматический перевод времени и даты с зимнего на летнее время), по умолчанию dst отключена, нажмите "set" для подтверждения
- «ZONE» будет мигать, нажмите кнопку "▲" или "▼" для выбора часовой зоны, зона выбирается от времени UTC/GMT "0", по умолчанию установлена зона +4, для установки Московского времени установите GMT+3, нажмите "set" для подтверждения
- «часы» будут мигать, нажмите кнопку "▲" или "▼" для установки текущего времени, нажмите "set" для подтверждения
- «минуты» будут мигать, нажмите кнопку "▲" или "▼" для установки текущего времени, нажмите "set" для подтверждения
- «год» будут мигать, нажмите кнопку "▲" или "▼" для установки текущего года, нажмите "set" для подтверждения
- «месяц» будут мигать, нажмите кнопку "▲" или "▼" для установки текущего месяца, нажмите "set" для подтверждения
- «число» будут мигать, нажмите кнопку "▲" или "▼" для установки даты, нажмите "set" для подтверждения
- «язык» будут мигать, нажмите кнопку "▲" или "▼" для установки языка на котором будет написан день недели, нажмите "set" для подтверждения

информация

Если ни одна кнопка не нажата в течение 20-ти секунд, то основной блок возвращается в обычный режим, все введённые значения будут сохранены и отображены на ЖК дисплее.

система синхронизации времени и даты по радиосигналам гсс77.5 GMT

При первом включении и в ночное время за 10 минут до 1:00, 2:00, 3:00, 4:00 радиодатчик автоматически переходит в режим приёма сигналов точного времени и даты DCF77. В момент приёма сигналов символ гсс на радиодатчике, будет мигать. После успешного приёма сигналов на дисплеях радиодатчика и метеостанции (если включена система гсс), Вы увидите иконку "гсс", в этот момент время и дата будут автоматически синхронизированы. Заводская установка (для России): UTC/GMT0 +4 часа. для установки Московского времени установите GMT+3. В случае, если Вы находитесь в иной часовой зоне, необходимо, при установке времени выбрать другой часовой пояс и/или включить систему перехода на летнее- зимнее время DST или отключить систему гсс77,5.

отключение системы гсс 77.5

Метод включения и отключения системы гсс77.5 описан в разделе «настройка проекционной метеостанции».

система DST - автоматический переход на зимнее/летнее время

Погодная станция автоматически вычисляет время перехода на летнее и зимнее время. В период действия летнего времени на ЖК дисплее появится символ DST. Данная система работает в режиме синхронизации с сигналами точного времени гсс77.5 и без синхронизации. Заводская установка DST – отключена. При необходимости, система может быть подключена в ручную. Метод включения и отключения системы DST описан в разделе «настройка проекционной метеостанции».

установка “single alarm” однократный звонок

1. Нажмите и удерживайте кнопку “s alarm” 3 секунды для перехода в режим настройки однократного будильника.
2. Используя кнопки “▲” и “▼” установите нужное время звонка будильника.
3. Нажмите кнопку “s alarm” для активации и деактивации будильника. При активном одноразовом будильнике на дисплее будет отображен символ “будильник с буквой S” и время срабатывания одноразового будильника.
4. При срабатывании будильника, нажмите кнопку “snooze” для перехода в режим повтора сигнала будильника. В этом режиме будильник Вас разбудит через 8 минут снова.
5. Для остановки будильника нажмите и удерживайте в течение 5 секунд кнопку “alarm stop”.

установка “workday alarm” звонок только по рабочим дням недели

1. Нажмите и удерживайте кнопку “w alarm” 3 секунды для перехода в режим настройки будильника по рабочим дням.
2. Используя кнопки “▲” и “▼” установите нужное время звонка будильника.
3. Нажмите кнопку “w alarm” для активации и деактивации будильника. При активном одноразовом будильнике на дисплее будет отображен символ “будильник с буквой W” и время срабатывания будильника по рабочим дням.
4. При срабатывании будильника, нажмите кнопку “snooze” для перехода в режим повтора сигнала будильника. В этом режиме будильник Вас разбудит через 8 минут снова.
5. Для остановки будильника нажмите и удерживайте в течение 5 секунд кнопку “alarm stop”.

примечание

Когда ни один будильник не установлен (не однократный, не по рабочим дням), на ЖКД в соответствующем сегменте появится символ OFF. Если установлен один из будильников, на дисплее показывается его время и индикатор «будильник» (S – однократный, W – по рабочим дням). Если активированы сразу два будильника, на дисплее будет отображено время срабатывания более раннего будильника. При срабатывании будильника, если подсветка дисплея не была включена ранее, автоматически включается подсветка дисплея на 5 секунд. Длительность работы сигнала будильника 2 минуты.

информация

Если ни одна кнопка не нажата в течение 20-ти секунд, то основной блок возвращается в обычный режим, все введенные значения будут сохранены и отображены на ЖК дисплее.

индикатор тенденции изменения температуры



Для контроля за тенденцией изменения температуры предусмотрены специальные индикаторы. При повышении или падении температуры на 1 °С, на дисплее появится соответствующий символ в виде стрелок направленных вверх (температура растёт) или вниз (падает). Если значение температуры не меняется, стрелки не будут индицироваться.

фазы Луны

Погодная станция распознаёт следующие 8 фаз Луны.

							
новолуние	1/8	первая четверть	3/8	полнолуние	5/8	последняя четверть	7/8

Анимированная иконка фазы луны показывает все фазы и замирает на 5с, когда достигает текущее значение фазы Луны.

индикатор времени приливов и отливов tide

Рядом с лунным календарём расположен индикатор приливного и отливного движения океана. При небольшом приливе/отливе загорается символ l (low), при среднем m (middle), при большом h (high).

пример отображения языка на дисплее метеостанции

EN	GE	FR	IT	RU
MO	MO	LU	LU	NO
TU	DI	MA	MA	BT
WE	MI	ME	ME	CP
TH	DO	JE	GI	CT
FR	FR	UE	UE	NT
SA	SA	SA	SA	CG
SU	SO	DI	DO	BO

индикатор разряженной батареи

Индикатор разряженной батареи  загорается если разряжены батарейки.

система коррекции времени и даты по радиосигналам DCF77.5 kHz

Передатчик гсс 77.5(DCF77) находится в Майнфлингине, Германия (в 25 км к юго-востоку от Франкфурта-на-Майне) и работает на частоте 77,5 кГц с мощностью 50 кВт. Позывной гсс 77.5 внесён в список IFRB, посылается на ультрадлинные волны трижды в час (два раза подряд) в азбуке Морзе (между 20 и 32 секундой 19, 39 и 59 минуты). Трансмиссия точного времени длится 59 секунд, после чего наступает перерыв в 1 секунду. Трансмиссия всегда относится к очередной минуте. Посылался с 1973 года как сигнал эталонной частоты, содержащий данные о дате и времени а также о типе времени – летнем или зимнем. Точное время формируется на основании полученных данных от трёх атомных часов, погрешность составляет меньше одной секунды в один миллион лет. Точное время, передающееся с помощью передатчика гсс 77.5, является официальным во многих странах Европейского союза. Приём сигнала гсс 77.5 в зависимости от времени суток и года может быть осуществлён на максимальном расстоянии от 1900 (днём) до 2100 км (ночью). Известны случаи приёма сигнала передатчика на территории Канады. По ночам на открытой местности сигнал достаточно хорошо принимается в Москве.

обслуживание и уход

Не разбирайте изделие и его составляющие. Внутри ничего не может сломаться такого, что можно починить без специального лабораторного оборудования. Так же это приведёт к отмене заводской гарантии на данное изделие. Не допускайте контакта с водой. Если этого всё-таки избежать не удалось, немедленно протрите устройство сухой мягкой тканью.

Не используйте абразивные и другие агрессивные материалы для очищения любой части устройства. Это может привести к порче внешнего вида и электронных составляющих изделия. Не подвергайте изделие воздействию излишних ударов, тряске, вибрации, слишком высокой температуре и влажности – это может вызвать неправильную работу изделия, сократить время жизни электронных составляющих, повредить батареи и т.п. Не оставляйте использованные батарейки внутри изделия (даже т.н. "не текущие" батарейки), так как в некоторых случаях они могут "потечь", представляя тем угрозу не только электронным составляющим изделия, но и вашему здоровью. Установка батарей не в соответствии с указанной на их гнезде полярностью повредит изделие. Не используйте старые и новые батарейки вместе, так как старые батарейки могут "потечь". Не бросайте батарейки (старые и новые) в огонь, так как они могут взорваться с высвобождением вредных химических веществ, причинив вам и вашему здоровью непоправимый вред. Данный продукт не может быть использован в медицинских целях, а так же для общественной информации.

Прочитайте данную инструкцию внимательно до начала пользования изделием.

внимание!

Все вышеупомянутые инструкции могут быть изменены производителем в любой момент без согласования. Воспроизведение инструкции или её части без письменного согласия Производителя запрещено. Примеры отображения информации на ЖКД, приведённые в данной инструкции, могут отличаться от действительного изображения на ЖКД – это связано с типографскими ограничениями. Производитель, Поставщик и Продавец не несут никакой ответственности перед Вами или другой персоной за любые повреждения, потери дохода и другие последствия, вызванные неверным использованием или обращением с изделием, не соответствующим данной инструкции.

При невозможности или нестабильности приёма радио сигналов от радио датчика или сигналов точного времени rsc DCF77.5 kHz в месте установки погодной станции, из за объективных причин, Производитель, Поставщик и Продавец ответственности не несут.

заводские настройки (по умолчанию) для версии #3

гсс77.5 (синхронизация с сигналами точного времени)	включена
гсс77.5 (передатчик сигналов точного времени)	DCF77
часовая зона от UTC/GMT	+4
система DST (зимнее/летнее время)	выключена
язык	английский
текущее время	00:00
дата	1-е Января 2014
будильник	выключен OFF
время установки одноразового будильника S alarm	08:00
время установки будильника по рабочим дням W alarm	07:00
тенденции изменения	отсутствуют
единицы измерения температуры	°C

спецификация

основной блок метеостанции

измеряемая температура внутри помещения
интервал измерения температуры

-9,9°C...+50°C
30 секунд

питание

основной блок
и/или
сетевой адаптер
радиодатчик RST02252

2 батарейки типа AA 1,5В

230В, 50 Гц/4,5 В/В., 200 мА
2 батарейки типа AAA 1,5В

габариты

основной блок (без подставки)
радиодатчик RST02252 (корпус)

155 x 100 x 28 мм
110 x 38 x 12 мм

Компания RST участвует в сохранении окружающей среды. В связи с этим, мы просим Вас не выбрасывать использованные элементы питания в не предназначенные для этого места а также не сжигать их, так как это может повлечь взрыв батареек, утечку опасных химикатов и паров. Вся продукция выпускаемая компанией RST разрешена для бытового и профессионального использования, в том числе на территории РФ.

комплект поставки

Основной блок с настольной подставкой; радиодатчик с выносным термосенсором RST02252; инструкция; гарантийный талон (с условиями гарантии); упаковка.

Элементы питания (для проверки работоспособности прибора) в комплект поставки не входят, гарантийной замене не подлежат.

Дизайн, цвет и спецификация могут быть изменены без уведомления.
Товар разрешён для продажи на территории РФ.



RST32754/Q754
RST32755/Q755
RST32758/Q758
ver. # 4

operation manual

EN



MAIN FEATURES

- Seven function buttons: alarm stop /snooze/backlight,rotate 180, down/rcc, up, 24Hr mem/set, mon-fri, single
- RCC reception from :DCF77
- Time zone: -8~ +8 from GMT time
- Default time zone: GMT+ 4
- Clock display for hour, minute, second
- Perpetual calendar to 2099 with day, month, day of weeks in five languages display(English, German, French, Italian, Russian)
- Dual alarms with snooze for 8 minutes
- Temperature format:
- Moon phase indication
- Projection image with 180 degree rotation.
- Tide indication
- Orange LED backlight in crescendo
- DST function (default as OFF)
- Keypad tone
- Low battery indication
- Station powered by :2xAA Battery (included) and AC/ DC adapter(included)

LCD FULL DISPLAY

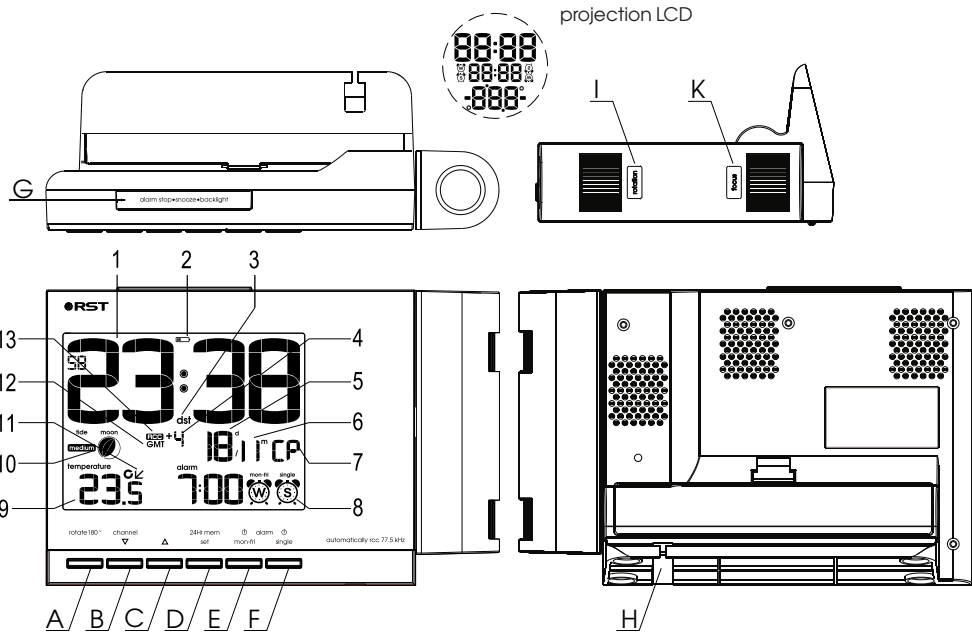

1. Time
2. Low battery
3. DST
4. Time zone
5. Date
6. Month
7. Week
8. Alarm
9. Temperature
10. Moon phase
11. Temperature trend
12. GMT
13. RCC

- A. rotate180°
- B. ▼ / channel
- C. ▲ / mmHg/hPa
- D. set
- E. s alarm
- F. w alarm
- G. alarm stop / snooze / light
- H. DC adapter jack
- I. Rotation
- K. Focus

Description for AC/DC adapter:

MODEL: KCAD-0450200
INPUT: 230VAC 50Hz
OUTPUT: 4.5VDC 200mA

NORMAL MODE OPERATION

- In normal mode, press "24Hr mem/set" button to view the max/min value of temperature and humidity.
- In normal mode, press and hold "24Hr mem/set" button to enter into time setting mode.
- It will delete the max/min memory value of temperature and humidity automatically every 0:00.
- In setting mode, press "up & down/channel" button to select the value.
- In normal mode, press "mon-fri" button to turn on/turn off W-alarm.
- In normal mode, press and hold "mon-fri" button to enter into W-alarm setting mode.
- In normal mode, press "single" button to turn on/off S-alarm.
- In normal mode, press and hold "single" button to enter into S-alarm setting mode.
- When projection light on, press "rotate 180" button to switch to display with 180 degree rotation.
- When projection light on with adapter plug, press and hold "rotate 180" button to turn off projection light.
- In normal mode, press "alarm stop /snooze/backlight" button to light on backlight and projection light for 10s
- When backlight on, press and hold "alarm stop /snooze/backlight" button to turn off backlight in crescendo
- When Alarm ringing, press "alarm stop/snooze/backlight" button to enter into snooze for 8 minutes.

TIME SETTING MODE

- In normal mode, press and hold "24Hr mem/set" button 2s to enter into time setting.
- When RCC ON/OFF is flashing, press "up & down/channel" button to select, press "24Hr mem/set" button to confirm.
- When DST ON/OFF is flashing, press "up & down/channel" button to select, press "24Hr mem/set" button to confirm
- When OFFSET is flashing, press "up & down/channel" button to select, press "24Hr mem/set" button to confirm.
- When Hour is flashing, press "up & down/channel" button to select, press "24Hr mem/set" button to confirm.
- When Minute is flashing, press "up & down/channel" button to select, press "24Hr mem/set" button to confirm.
- When Year is flashing, press "up & down/channel" button to select, press "24Hr mem/set" button to confirm.
- When Month is flashing, press "up & down/channel" button to select, press "24Hr mem/set" button to confirm.
- When Day is flashing, press "up & down/channel" button to select, press "24Hr mem/set" button to confirm.
- When Language is flashing, press "up & down/channel" button to select, press "24Hr mem/set" button to confirm.

INFORMATION

- Without any press in 20s, it will exit setting mode automatically and save the set value.
- When in RCC ON/OFF setting: symbol "RCC" display, ON/OFF display with flashing.
- When in DST ON/OFF setting: symbol "DST" display, ON/OFF display with flashing.
- DST ON/OFF default setting: DST OFF, switch to ON by hand.
- Year setting range: from 2012 to 2099.

ALARM SETTING

- In normal mode, press "single" button to turn on/off S alarm, press and hold it for 3s to enter single alarm setting.(it work for any single day)
- In normal mode, press "mon-fri" button to turn on/off W alarm (work from Monday to Friday), press and hold it for 3s to enter mon-fri alarm setting.
- When Alarm is activated on, alarm time display, if two alarms turn on at the same time, then display the earlier alarm time.
- When Alarm off, alarm symbol turn off, and OFF font display.
- Setting sequence: hour-minute-exit
- Press "up&down/channel" button to select.
- Press "mon-fri" or "single" button to confirm the setting.
- When alarm time is ringing, press "alarm stop/snooze/backlight" button to activate snooze for 8minutes.

INFORMATION

- Without any press in 20s, it will exit the setting mode automatically and save the set value.
- If the two alarms reach to the ringing time at the same time , then the W-alarm get the priority.
- When in alarm setting, press "alarm stop/snooze/backlight" button to enter into snooze for 8 minutes and press and hold it to stop alarm ringing.
- When in snooze, press any other button does not work, in addition to press according "monfri or single" button or press and hold "alarm stop/snooze/backlight" button for 3 s to stop snooze.

RINGING SETTING

- Buzzer ringing for 2 minutes,

RF RECEPTION

- Enter or exit RCC mode.
 - When insert the batteries, automatically enter into RCC reception.
 - Hold "down/rcc" button to enter into RCC reception.
 - Automatically enter into RCC reception every day.
 - Exit RCC mode, hold "down/rcc" button, it will exit RCC reception when receive successfully or failed.
- When enter into RCC reception, "RCC" symbol flashing, when received the signal, "RCC" symbol will on display.
- When RCC received the signal, if change the related setting (year-month-date-hour-minute) the RCC and DST symbol will disappear.
- When received the DST signal, then the LCD will display DST symbol.
- Automatically daily updated time: 00:00, 01:00, 02:00, 03:00, 04:00, 05:00.
- Reception time: 1-3AM is compulsive reception; 4-5AM is optional reception, when it receive among 3-5AM, then it no reception at that day.
- Automatically daily reception: if no reception among 1-5, then no reception at that day, until next day 01:00.
- When in RCC reception, only "alarm stop/snooze/backlight" button does work
- When in RCC reception, if alarm ring, it will exit RCC and turn to alarm ringing.

MOONPHASE & TIDE

- The moon phase will be changed every second, and when circulating to the right one, it will be displayed for 5s.
- 3 grades for tide display: low, medium, high.



TEMPERATURE DETECTION

- Indoor temperature detection range: $-9.9^{\circ}\text{C} \sim +50^{\circ}\text{C}$
- Outdoor temperature detection range: $-50^{\circ}\text{C} \sim +70^{\circ}\text{C}$
- Humidity detection range: 20%~99%
- Detection period: 30 s
- Temperature resolution: $\pm 0.1^{\circ}\text{C}$
- When alarm ringing, the temperature detection will pause.

TEMPERATURE & HUMIDITY CHANGING TREND

- Indoor temperature detection range: $-9.9 \sim +50^{\circ}\text{C}$
- Detection period: 30s
- Temperature resolution: ± 0.1
- When alarm ringing, the temperature detection will pause.

BACKLIGHT & PROJECTION

Battery Mode

- When projection light on, press "rotate 180" button to change to 180 rotation display.
- Press "alarm stop/snooze/backlight" button to light on backlight and projection light for 10s.
- When backlight on, press and hold "alarm stop/snooze/backlight" button to turn off backlight in crescendo.

Adapter Mode

- When turn on with or without batteries insert, the backlight and projection lamp light all the time.
- When projection light on all the time, press "rotate 180" button to change to 180 degree rotation display.
- When projection light on all the time, press and hold "rotate 180" button to turn off projection light, and hold it again to light on.
- When backlight light on all the time, press "alarm stop/snooze/backlight" button to turn off it and press it again to light on all the time.
- When backlight light on all the time, press and hold "alarm stop/snooze/backlight" button, backlight change in crescendo, and if stop press, it will stop at the chosen level, and press again to turn off, if hold the button all the time, then it will change circularly.
- When backlight light on all the time at any level, press "alarm stop/snooze/backlight" button to turn off backlight, then unplug and plug the adapter, it will light at any level.

TURN ON & RESET

- When turn on or reset, LCD will in full display for 3minutes, then it will enter normal mode after sound BI.

DEFAULT DISPLAY

Date:	2013.1.1 Tuesday.
Time:	0:00
W-Alarm:	7:00 OFF
S-Alarm:	8:00 OFF
LANGUAGE:	English
Temperature:	current temperature.
RCC: DCF+2:	DST OFF, RCC ON; OFFSET+4H, ALARM OFF, English (for Russia version)
RCC: DCF0:	DST ON, RCC ON; OFFSET ON, ALARM OFF, German (for Germany version)

WEEK DISPLAY IN FIVE LANGUAGES

EN	GE	FR	IT	RU
MO	MO	LU	LU	ПO
TU	DI	MA	MA	BT
WE	MI	ME	ME	CP
TH	DO	JE	GI	CT
FR	FR	UE	UE	HT
SA	SA	SA	SA	CB
SU	SO	DI	DO	BO

ATTENTION :
(adjust to be GMT+3 by hand)

MOSCOW, July 22. / ITAR-TASS /. Russian President Vladimir Putin signed into law a return to winter time. Corresponding presidential decree published on the official website of legal information. July 9, the Federation Council almost unanimously approved the bill.

According to the document, the law "On the calculation of time" prescribes that Moscow time corresponds to the time zone in the third national time scale RF UTC (SU) + 3. Acts now - UTC (SU) + 4:00.

Thus, the country fall back an hour ago, in the winter, and there are locks: further daylight saving time (winter) will not.